

TB30 15, TW30 15, TBW30 15

- UA** Термостатична головка
- EN** Thermal head
- ČZ** Termostatická hlavice
- RU** Термостатическая головка



- UA** КЕРІВНИЦТВО З ЕКСПЛУАТАЦІЇ
- EN** INSTRUCTION MANUAL
- CZ** TECHNICKÝ PÁS PRODUKTU
- RU** РУКОВОДСТВО ПО ЭКСПЛУАТАЦИИ



ТЕХНІЧНИЙ ПАСПОРТ ВИРОБУ

Термостатична головка

1. Призначення і область застосування

Термостатична головка встановлюється на термостатичний радіаторний клапан системи водяного опалення для спільної з ним роботи в якості терморегулятора. Сильфона ємність термоголовки, наповнена етилацетатом, при зміні температури повітря впливає на шток клапана, тим самим змінюючи кількість теплоносія, що проходить через опалювальний прилад. Використання терморегуляторів дозволяє автоматично підтримувати температуру повітря в приміщенні на заданому рівні з точністю до 1°C. Дана модель термоголовки оснащена захистом від дітей. Після потрібної температури перемістіть спеціальний замок у положення «закрито» – в цьому випадку дитина, граючи, не зможе змінити температуру.

2. Технічні характеристики

№	Характеристика	Значення
1	Наповнювач сифону	Етилцетат (C4H8O2)
2	Нижня межа регулювання температури повітря, °C	6,5
3	Верхня межа регулювання температури повітря, °C	28
4	Діпазон регулювання температури, °C	від +6 до +28
5	Інтервал температур повітря, °C	від -20 до +60
6	Вологість повітря, %	від 30 до 85
7	Максимальна температура теплоносія, °C	100
8	Максимальний тиск теплоносія, бар	10
9	Максимальний перепад тиску на клапані, бар	1,0
10	Приєднувальне різьблення накидної гайки	M30x1,5
11	Зона пропорційності, °C	2
12	Вплив температури теплоносія, °C	0,9
13	Вплив перепаду тиску, бар	0,2
14	Номінально допустимий перепад тиску, бар	0,25
15	Час спрацювання, хв	20
16	Середній термін служби, років	16

3. Конструкція та матеріали

№	Найменування елемента	Матеріал	Марка матеріалу згідно норм
1	Корпус	Пластик (ABS)	ABS, сталь никельована
2	Пружина	Сталь нержавіюча	AISI304
3	Сильфон	Сталь нержавіюча	AISI304
4	Штовхач	Пластик (ABS)	ABS
5	Шток штовхача	Пластик (ABS)	ABS
6	Гайка накидна	Латунь никельована	CW614N

4. Номенклатура і габаритні розміри

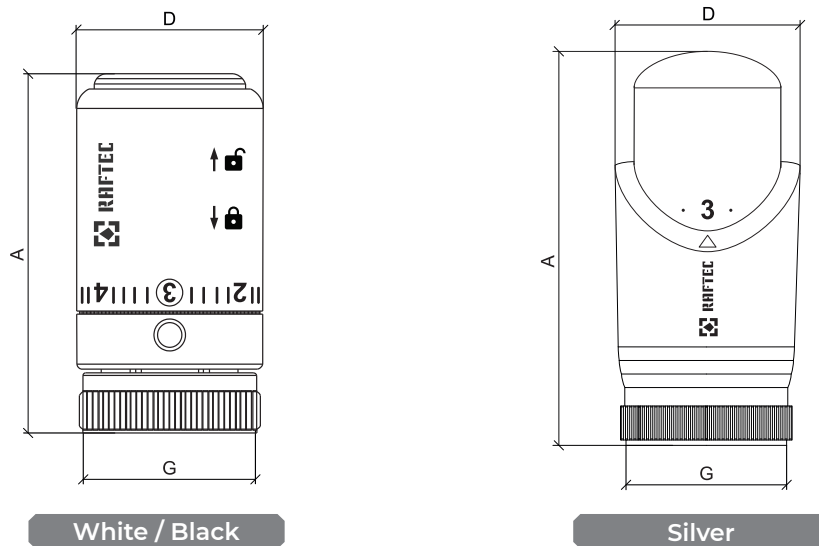

Термостатична головка						
Розмір	Артикул	Колір	G	A, мм.	D, мм.	Вага, гр.
30x1,5	TB3015	чорний	M30x1,5	67-73	35	105
30x1,5	TW3015	білий				
30x1,5	TBW3015	срібний	M30x1,5	80-85	40	128

5. Значення шкали регулювання температури

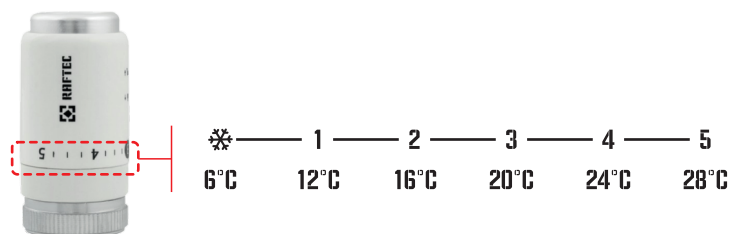

Технічні характеристики:

*= 6°C - режим антизамерзання;

1 = 12°C - сходи, вестибюлі;

2 = 16 °C - спальня;

3 = 20 °C - житлові кімнати, кухні, коридори;

4 = 24 °C - ванна кімната;

5 = 28 °C - приміщення басейнів.

Термостатична головка має функцію захисту від замерзання. Коли температура навколишнього середовища опускається до 0°C, поверніть ручку клапана до позначки «*». Режим захисту від замерзання запобігає утворенню льоду в системі опалення.

6. Вказівки з монтажу

1. Термостатична головка повинна використовуватися разом із термостатичними клапанами 30x1.5.
2. Установка термостатичної головки на клапан виконується в такому порядку:
 - виставити на термостатичній головці значення налаштування «5» (шток прибрано);
 - надягти термостатичну головку на клапан і зафіксувати її накидною гайкою головки, загорнувши вручну до упору. Застосування для загвинчування накидної гайки будь-яких ключів не допускається;
 - повернути головку у положення, зручне для ручного регулювання;
 - встановити на термоголовці позицію шкали, що відповідає вибраному температурному режиму у приміщенні (рекомендується «3»).
3. При встановленні термоголовки слід дотримуватися наступних правил:
 - не можна встановлювати термоголовку в зоні прямого впливу конвективних теплових потоків радіатора або трубопроводу, що підводить;
 - коректна робота термоголовки неможлива у разі закриття її екраном чи шторою;
 - термоголовка не повинна потрапляти у зону впливу прямих сонячних променів.
4. Моделі ТВ3015 та ТВ3015 термоголовки мають захист від дітей. Для розблокування замка в положення «відкрито» необхідно зрушити корпус термоголовки згідно з напрямком, вказаним на піктограмі, нанесеній на корпусі (рис 1.). Після налаштування потрібної температури шляхом повороту корпусу на вказане поділки перемістіть спеціальний замок у положення «закрито», зсунувши корпус відповідно до піктограми на корпусі (мал.2) – у цьому випадку дитина, граючи, не зможе змінити налаштування температури.

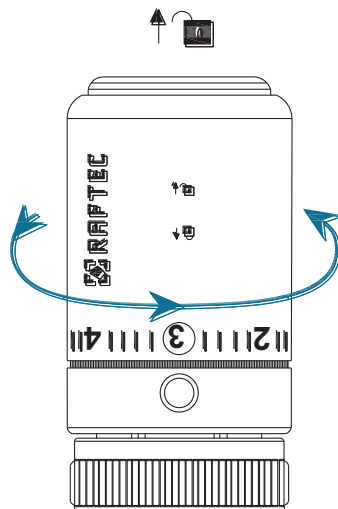

Малюнок 1

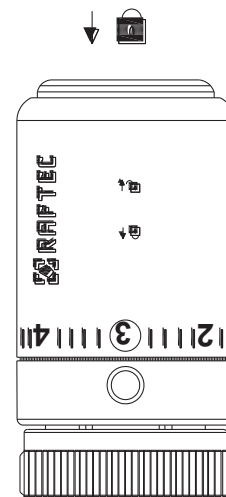

Малюнок 2

7. Можливі несправності та способи їх усунення

Несправність	Причина	Дії
Відсутність ефекту регулювання температури.	Тиск у трубопроводі, що подає, недостатньо для роботи клапана.	Налаштувати систему опалення.
	На термоголовку впливають сторонні джерела тепла чи холоду.	Розмістити термоголовку у місці, де виключається вплив сторонніх джерел.
	Витік компонента, що розширюється, з сильфонної ємності.	Замінити термоголовку.

8. Умови зберігання і транспортування

1. Фітинг повинні зберігатися в упаковці підприємства - виробника за умовами зберігання 3 по ГОСТ 15150-69.
2. Транспортування кранів має виконуватися відповідно до вимог 5 по ГОСТ 15150-69.

9. Утилізація

1. Утилізація виробу (переплавлення, поховання, перепродаж) в порядку, встановленому Законом України від 1992 року № 50, ст. 678, (в редакції N 2556 - III (2556-14) від 21.06.2001, N 48, ст..252 "Про охорону атмосферного повітря" (зі змінами від 14 07. 2016), від 1998 року № 36- 37, 242 "Про відходи" (зі змінами від 09.04.2015), від 1991 року № 41, ст.546 "Про охорону навколишнього середовища" (зі змінами від 04.10.2016), а також іншими нормами, актами, правилами, розпорядженням і т.д.

10. Гарантійні зобов'язання

1. Виробник гарантує відповідність виробів вимогам безпеки, за умови дотримання споживачем правил використання, транспортування, зберігання, монтажу та експлуатації.
2. Гарантія поширюється на всі дефекти, що виникли з вини заводу виробника.
3. Гарантія не поширюється на дефекти, що виникли у випадках:
 - порушення паспортних режимів транспортування, зберігання, монтажу, експлуатації та обслуговування виробу;
 - неправильного транспортування і вантажно-розвантажувальних робіт;
 - наявності слідів впливу речовин, агресивних до матеріалів виробу;
 - наявності пошкоджень, викликаних пожежею, стихією, форс-мажорними обставинами;
 - наявності пошкоджень, викликаних неправильними діями споживача;
 - наявності слідів стороннього втручання в конструкцію виробу.
4. Виробник залишає за собою право вносити в конструкцію виробу зміни, які не впливають на заявлені технічні характеристики.

11. Умови гарантійного обслуговування

1. Претензії до якості товару можуть бути пред'явлені протягом гарантійного терміну.
2. Несправні вироби протягом гарантійного терміну ремонтуються або обмінюються на нові безкоштовно. Рішення про заміну або ремонт виробу приймає сервісний центр. Замінений виріб або його частина, отримані в результаті ремонту, переходять у власність сервісного центру.
3. Витрати, пов'язані з демонтажем, монтажем та транспортуванням несправного виробу в період гарантійного терміну Покупцеві не відшкодовуються.
4. У випадках необґрунтованості претензії, витрати на діагностику та експертизу оплачуються Покупцем.
5. Вироби приймають на гарантійний ремонт (а також при поверненні) повністю укомплектованими.

ГАРАНТІЙНИЙ ТАЛОН № _____

Найменування товару _____

Марка, артикул, типорозмір _____

Кількість _____

Назва та адреса торгуючої організації _____

Дата продажу _____ Підпис продавця _____

Штам або печать

Торгуючої організації

З умовами ЗГОДЕН:

ПОКУПЕЦЬ _____

(підпис)

Гарантійний термін – сім років (вісімдесят чотири місяці) з дати продажу кінцевому споживачу.

При пред'яві претензій к якості товару покупець надає наступні документи:

1. Заяву у довільній формі, в котрому указується:
 - назва організації, ПІБ покупця, фактична адреса та контактний телефон;
 - назва та адреса організації, що виконала монтаж;
 - основні параметри системи, в котрій використовувався виріб;
 - короткий опис дефекту;
2. Документ, який доводить покупку виробу;
3. Акт гідравлічного випробування системи, в якій монтувався виріб;
4. Заповнений гарантійний талон який оформляється на сайті виробника **«raftec.eu»**.

Відмітка повернення або обміну товару: _____

Дата _____ р. Підпис: _____



TECHNICAL DATA SHEET OF THE PRODUCT

Thermal head

1. Purpose and scope of application

The thermostatic head is installed on the thermostatic radiator valve of the water heating system to work with it as a thermostat. The bellows container of the thermal head, filled with ethyl acetate, when the air temperature changes, affects the valve stem, thereby changing the amount of coolant passing through the heating device. The use of thermostats allows you to automatically maintain the air temperature in the room at a given level with an accuracy of 1°C. This model of the thermal head is equipped with child protection. After the desired temperature, move the special lock to the “closed” position - in this case, the child, playing, will not be able to change the temperature.

2. Technical specifications

No	Characteristic	Meaning
1	Siphon filler	Ethyl acetate (C ₄ H ₈ O ₂)
2	Lower limit of air temperature regulation, °C	6,5
3	Upper limit of air temperature regulation, °C	28
4	Temperature control range, °C	from +6 to +28
5	Air temperature range, °C	from -20 to +60
6	Air humidity, %	from 30 to 85
7	Maximum coolant temperature, °C	100
8	Maximum coolant pressure, bar	10
9	Maximum pressure drop across the valve, bar	1,0
10	Union nut connection thread	M30x1,5
11	Proportionality zone, °C	2
12	Influence of coolant temperature, °C	0,9
13	Pressure drop effect, bar	0,2
14	Nominal allowable pressure drop, bar	0,25
15	Response time, min	20
16	Average service life, years	16

3. Construction and materials

No	Element name	Material	Material grade according to standards
1	Corps	Plastic (ABS)	ABS, nickel-plated steel
2	Spring	Stainless steel	AISI304
3	Bellows	Stainless steel	AISI304
4	Pusher	Plastic (ABS)	ABS
5	Push rod	Plastic (ABS)	ABS
6	Union nut	Nickel-plated brass	CW614N

4. Nomenclature and overall dimensions

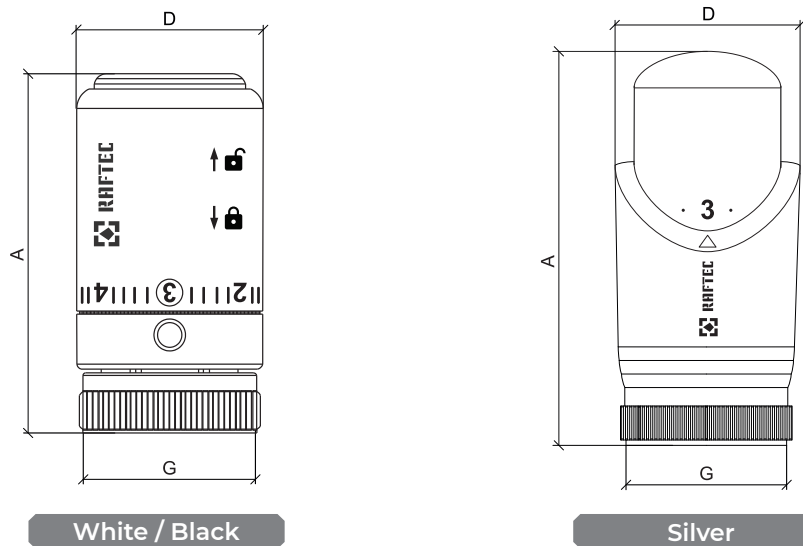

Thermostatic head						
Size	Article	Colour	G	A, mm.	D, mm.	Weight, g.
30x1,5	TB3015	black	M30x1,5	67-73	35	105
30x1,5	TW3015	white				
30x1,5	TBW3015	silver	M30x1,5	80-85	40	128

5. Temperature control scale value

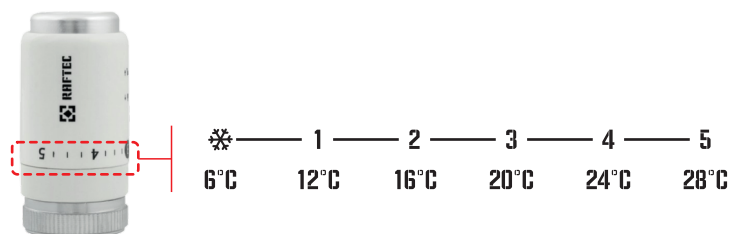

Technical characteristics:

*= 6°C - anti-freeze mode;

1 = 12°C - stairs, lobbies;

2 = 16°C - bedroom;

3 = 20°C - living rooms, kitchens, corridors;

4 = 24°C - bathroom;

5 = 28°C - swimming pool areas.

The thermostatic head has a frost protection function. When the ambient temperature drops to 0°C, turn the valve handle to the "*" mark.

The frost protection mode prevents ice from forming in the heating system.

6. Installation instructions

1. The thermostatic head must be used together with thermostatic valves 30x1.5.
2. The thermostatic head is installed on the valve in the following order:
 - set the thermostatic head to the setting value "5" (stem removed);
 - put the thermostatic head on the valve and fix it with the union nut of the head, turning it manually until it stops. The use of any keys for screwing the union nut is not allowed;
 - turn the head to a position convenient for manual adjustment;
 - set the scale position on the thermal head that corresponds to the selected temperature regime in the room (recommended "3").
3. When installing the thermal head, the following rules must be observed:
 - the thermal head cannot be installed in the area of direct influence of convective heat flows from the radiator or supply pipeline;
 - the correct operation of the thermal head is impossible if it is closed by a screen or curtain;
 - the thermal head should not be exposed to direct sunlight.
4. Models TB3015 and TW3015 thermal heads have child protection. To unlock the lock to the "open" position, you must move the thermal head body in the direction indicated on the icon on the body (Fig. 1). After setting the desired temperature by turning the body to the indicated division, move the special lock to the "closed" position by sliding the body in accordance with the icon on the body (Fig. 2) - in this case, the child will not be able to change the temperature settings while playing.

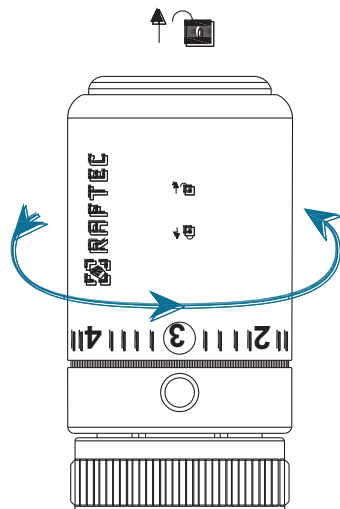

Picture 1

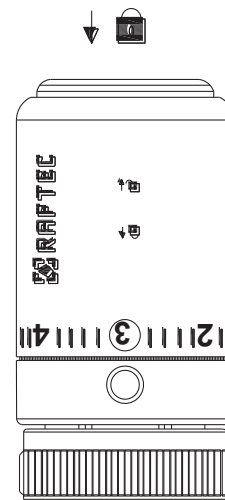

Picture 2

7. Possible malfunctions and how to fix them

Malfunction	Reason	Actions
No temperature control effect	The pressure in the supply pipeline is not sufficient for the valve to operate.	Adjust the heating system.
	The thermal head is affected by external sources of heat or cold.	Place the thermal head in a place where the influence of external sources is excluded.
	Leakage of the expanding component from the bellows container.	Replace the thermal head.

7. Storage and transportation conditions

1. The fitting must be stored in the manufacturer's packaging according to storage conditions 3 according to GOST 15150-69.
2. Cranes must be transported in accordance with requirements 5 according to GOST 15150-69.

8. Disposal

1. Disposal of the product (remelting, burial, resale) in accordance with the procedure established by the Law of Ukraine of 1992 No. 50, Art. 678, (as amended by No. 2556 - III (2556-14) of 21.06.2001, No. 48, Art. 252 "On the Protection of Atmospheric Air" (as amended on 14.07.2016), of 1998 No. 36-37, 242 "On Waste" (as amended on 09.04.2015), of 1991 No. 41, Art. 546 "On Environmental Protection" (as amended on 04.10.2016), as well as other norms, acts, rules, orders, etc.

9. Warranty obligations

1. The manufacturer guarantees that the products comply with safety requirements, provided that the consumer complies with the rules of use, transportation, storage, installation and operation.
2. The warranty covers all defects that arose due to the fault of the manufacturer
3. The warranty does not cover defects that arose in the following cases:
 - violation of the passport modes of transportation, storage, installation, operation and maintenance of the product;
 - improper transportation and loading and unloading operations;
 - the presence of traces of exposure to substances aggressive to the materials of the product;
 - the presence of damage caused by fire, the elements, force majeure;
 - the presence of damage caused by incorrect actions of the consumer;
 - the presence of traces of outside interference in the design of the product.
4. The manufacturer reserves the right to make changes to the design of the product that do not affect the declared technical characteristics.

10. Warranty service conditions

1. Claims regarding the quality of the goods can be made during the warranty period.
2. Defective products are repaired or exchanged for new ones free of charge during the warranty period. The decision to replace or repair the product is made by the service center. The replaced product or its part received as a result of repair becomes the property of the service center.
3. The costs associated with dismantling, installation and transportation of the defective product during the warranty period are not reimbursed to the Buyer.
4. In cases where the claim is unfounded, the costs of diagnostics and examination are paid by the Buyer.
5. Products are accepted for warranty repair (as well as upon return) fully assembled.

WARRANTY CARD № _____

Product name _____
Brand, article, size _____
Quantity _____
Name and address of the trading organization _____
Date of sale _____ Seller's signature _____

Stamp or seal
of the trading organization

I AGREE with the conditions:
BUYER _____
(signature)

The warranty period is seven years (eighty-four months) from the date of sale to the end consumer.

When making claims regarding the quality of the goods, the buyer shall provide the following documents:

1. A statement in any form, indicating:
 - name of the organization, full name of the buyer, actual address and contact phone number;
 - name and address of the organization that performed the installation;
 - main system parameters;
 - short description of the defect;
2. Document proving the purchase of the product;
3. Hydraulic test certificate of the system in which the product was installed;
4. A completed warranty card issued on the manufacturer's website «raftec.eu».

Return or exchange mark: _____

Date _____ y. Signature: _____



TECHNICKÝ LIST PRODUKTU

Termostatická hlavice

1. Účel a rozsah použití

Termostatická hlavice se instaluje na termostatický radiátorový ventil systému vodního ohřevu, aby s ním pracovala jako regulátor teploty. Vlnovcová nádoba tepelné hlavice, naplněná ethylacetátem, působí při změně teploty vzduchu na dřík ventilu, čímž se mění množství chladicí kapaliny procházející topným zařízením. Použití termostatů umožňuje automaticky udržovat teplotu vzduchu v místnosti na dané úrovni s přesností až 1°C. Tento model termohlavice je vybaven dětskou ochranou. Jakmile je dosaženo požadované teploty, přesuňte speciální zámek do polohy „zavřeno“ – v tomto případě dítě nebude moci během hry měnit teplotu.

2. Technické specifikace

Nº	Charakteristický	Označení
1	Náplň do sifonu	Ethylacetát (C4H8O2)
2	Dolní mez regulace teploty vzduchu, °C	6,5
3	Horní mez regulace teploty vzduchu, °C	28
4	Rozsah regulace teploty, °C	ot +6 do +28
5	Rozsah teplot vzduchu, °C	ot -20 do +60
6	Vlhkost vzduchu, %	ot 30 do 85
7	Maximální teplota chladicí kapaliny, °C	100
8	Maximální tlak chladicí kapaliny, bar	10
9	Maximální pokles tlaku na ventilu, bar	1,0
10	Připojovací závit převlečné matice	M30x1,5
11	Zóna proporcionality, °C	2
12	Vliv teploty chladicí kapaliny, °C	0,9
13	Efekt poklesu tlaku, bar	0,2
14	Jmenovitá dovolená tlaková ztráta, bar	0,25
15	Doba odezvy, min	20
16	Průměrná životnost, roky	16

3. Konstrukce a materiály

Nº	Název prvku	Materiál	Třída materiálu dle norem
1	Sbor	Plast (ABS)	ABS, poniklovaná ocel
2	Jaro	Nerezová ocel	AISI304
3	Měchy	Nerezová ocel	AISI304
4	Odtlačovač	Plast (ABS)	ABS
5	Zatlačovací tyč	Plast (ABS)	ABS
6	Převlečná matice	Poniklovaná mosaz	CW614N

4. Nomenklatura a celkové rozměry

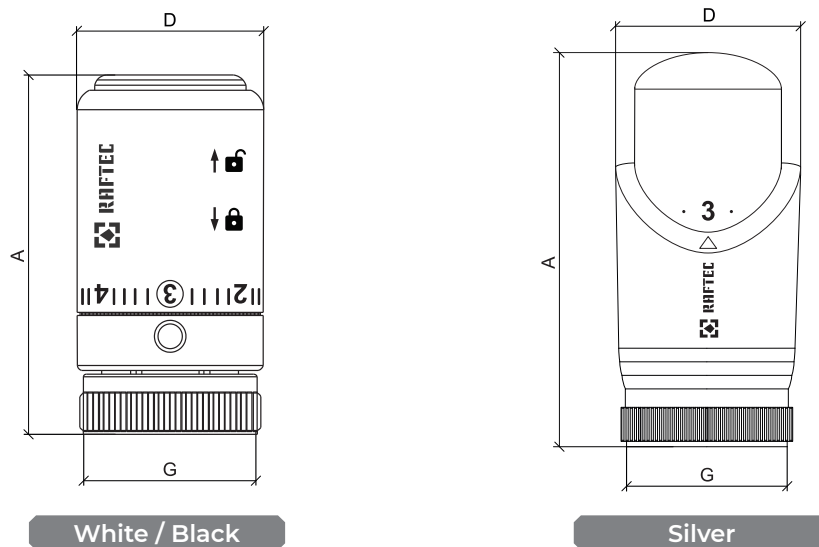

Termostatická hlavice						
Velikost	Článek	Barva	G	A, mm.	D, mm.	Hmotnost, gr.
30x1,5	TB3015	černý	M30x1,5	67-73	35	105
30x1,5	TW3015	bílý				
30x1,5	TBW3015	stříbro	M30x1,5	80-85	40	128

5. Hodnota stupnice regulace teploty

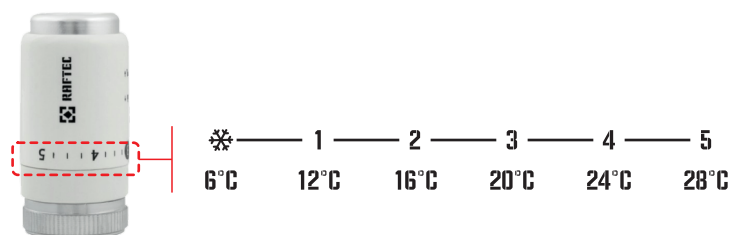

Technické specifikace:

*= 6°C - režim proti zamrznutí;

1 = 12°C - schody, vestibuly;

2 = 16 °C - ložnice;

3 = 20 °C - obytné místnosti, kuchyně, chodby;

4 = 24 °C - koupelna;

5 = 28 °C - areál koupaliště.

Termostatická hlavice má funkci ochrany proti mrazu. Když okolní teplota klesne na 0°C, otočte knoflík ventilu na značku "*".

Režim ochrany proti mrazu zabraňuje tvorbě ledu v topném systému.

6. Návod k instalaci

1. Termostatickou hlavici je nutné používat společně s termostatickými ventily 30x1,5.
2. Termostatická hlavice se instaluje na ventil v následujícím pořadí:
 - nastavte termostatickou hlavici na hodnotu nastavení "5" (stopka odstraněna);
 - nasad'te termostatickou hlavici na ventil a zajistěte ji převlečnou maticí hlavice a otáčejte jí rukou až na doraz. Použití jakýchkoli klíčů k zašroubování převlečné matice není povoleno;
 - otočte hlavu do polohy vhodné pro ruční nastavení;
 - nastavte polohu stupnice na termohlavici, která odpovídá zvolenému teplotnímu režimu v místnosti (doporučeno "3").
3. Při instalaci tepelné hlavy je třeba dodržovat následující pravidla:
 - není možné instalovat tepelnou hlavu v oblasti přímého vlivu konvekčních tepelných toků radiátoru nebo přívodního potrubí;
 - správná činnost tepelné hlavy je nemožná, pokud je zakryta clonou nebo závěsem;
 - Tepelná hlava by neměla být vystavena přímému slunečnímu záření.
4. Modely tepelné hlavy TB3015 a TW3015 mají dětskou ochranu. Pro odblokování zámku do polohy „otevřeno“ je nutné posunout tělo termohlavy ve směru vyznačeném na piktogramu na těle (obr. 1). Po nastavení požadované teploty otočením pouzdra na naznačený dílek přesuňte speciální zámek do polohy „zavřeno“ posunutím pouzdra v souladu s ikonou na pouzdru (obr. 2) – v tomto případě dítě mít možnost změnit nastavení teploty během hraní.

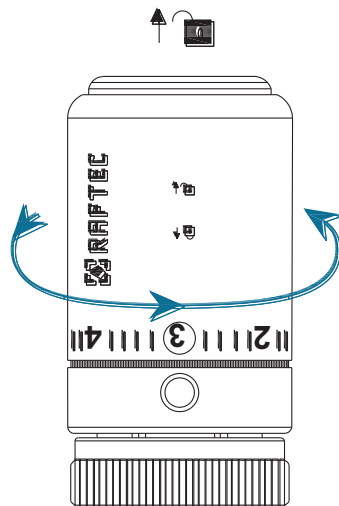

Obrázek 1

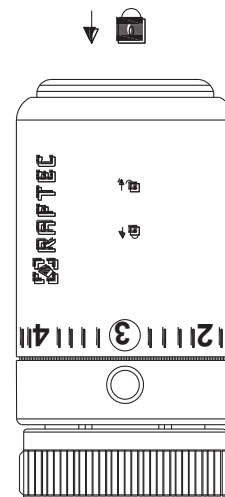

Obrázek 2

7. Možné poruchy a jak je opravit

Porucha	Důvod	Akce
Nedostatek efektu	Tlak v přívodním potrubí není dostatečný k tomu, aby ventil fungoval.	Nastavte topný systém.
	Tepelná hlavice je ovlivněna vnějšími	Umístěte tepelnou hlavu na místo, kde je vyloučen vliv vnějších zdrojů.
	Únik expanzní součásti z nádoby měchu.	Vyměňte tepelnou hlavu.

7. Skladovací a přepravní podmínky

1. Tvarovka musí být skladována v obalu výrobce podle skladovacích podmínek 3 podle GOST 15150-69.
2. Přeprava jeřábů musí být prováděna v souladu s požadavky 5 podle GOST 15150-69. .

8. Likvidace

1. Likvidace produktu (přetavení, zakopání, další prodej) v souladu s postupem stanoveným zákonem Ukrajiny z roku 1992 č. 50, čl. 678, (ve znění č. 2556 - III (2556-14) ze dne 21.06.2001, č. 48, čl. 252 "O ochraně atmosférického ovzduší" (ve znění ze dne 14.07.2016), od roku 1998 č. 36 -37, 242 "O odpadech" (ve znění ze dne 04.09.2015), z roku 1991 č. 41, čl. 546 "O ochraně životního prostředí" (ve znění ze dne 10.04.2016), jakož i další normy, akty, pravidla, příkazy atd. .

9. Záruční povinnosti

1. Výrobce zaručuje, že výrobky splňují bezpečnostní požadavky, za předpokladu, že spotřebitel dodržuje pravidla používání, přepravy, skladování, instalace a provozu.
2. Záruka se vztahuje na všechny vady způsobené vinou výrobce.
3. Záruka se nevztahuje na vady vzniklé v případech:
 - porušení pasových podmínek pro přepravu, skladování, instalaci, provoz a údržbu produktu;
 - nesprávná přeprava a nakládka a vykládka;
 - přítomnost stop expozice látkám agresivním k materiálům produktu;
 - přítomnost škod způsobených požárem, přírodními katastrofami, vyšší mocí;
 - přítomnost škody způsobené nesprávným jednáním spotřebitele;
 - přítomnost stop vnějšího zásahu do konstrukce výrobku.
4. Výrobce si vyhrazuje právo na změny designu výrobku, které neovlivní uvedené technické vlastnosti.

10. Podmínky záručního servisu

1. Reklamaci kvality zboží lze uplatnit v záruční době.
2. Vadné výrobky jsou v záruční době zdarma opraveny nebo vyměněny za nové. O výměně nebo opravě produktu rozhoduje servisní středisko. Vyměněný výrobek nebo jeho část obdržená v důsledku opravy se stává majetkem servisního střediska.
3. Náklady spojené s demontáží, instalací a dopravou vadného výrobku v záruční době nebudou kupujícímu hrazeny.
4. V případě neoprávněnosti reklamace hradí náklady na diagnostiku a vyšetření kupující.
5. Produkty jsou přijímány k záruční opravě (a také po vrácení) plně smontované.

ZÁRUČNÍ KARTA № _____

Název produktu _____

Značka, článek, velikost _____

Množství _____

Název a adresa obchodní organizace _____

Datum prodeje _____

Podpis prodávajícího _____

Razítko nebo pečeť

Obchodní organizace

SOUHLASÍM s podmínkami:

KUPUJÍCÍ _____

(podpis)

Záruční doba je sedm let (osmdesát čtyři měsíců) od data prodeje konečnému spotřebiteli.

Při reklamaci kvality zboží předkládá kupující tyto doklady:

1. Žádost v jakékoli formě, která specifikuje:
 - název organizace, celé jméno kupujícího, skutečná adresa a kontaktní telefon;
 - název a adresa organizace, která provedla instalaci;
 - hlavní parametry systému;
 - stručný popis závady;
2. Doklad o koupi produktu;
3. Zpráva o hydraulické zkoušce pro systém, ve kterém byl výrobek nainstalován;
4. Vyplněný záruční list, který je vystaven na stránkách výrobce «raftec.eu».

Označení vrácení nebo výměny zboží: _____

Datum _____ rok. Podpis: _____



ТЕХНИЧЕСКИЙ ПАСПОРТ ИЗДЕЛИЯ

Термостатическая головка

1. Назначение и область применения

Термостатическая головка устанавливается на термостатический радиаторный клапан системы водяного отопления для совместной работы с ним в качестве терморегулятора. Сильфонная емкость термоголовки, наполненная этилацетатом, при изменении температуры воздуха влияет на шток клапана, тем самым изменяя количество теплоносителя, проходящего через отопительный прибор. Использование терморегуляторов позволяет автоматически поддерживать температуру воздуха в помещении на заданном уровне с точностью до 1°C. Данная модель термоголовки снабжена защитой от детей. После нужной температуры переместите специальный замок в положение «закрыто» – в этом случае ребенок, играя, не сможет изменить температуру.

2. Технические характеристики

№	Характеристика	Обозначение
1	Наполнитель сифона	Этилацетат (C4H8O2)
2	Нижний предел регулировки температуры воздуха, °C	6,5
3	Верхний предел регулирования температуры воздуха, °C	28
4	Диапазон регулировки температуры, °C	от +6 до +28
5	Интервал температур воздуха, °C	от -20 до +60
6	Влажность воздуха, %	от 30 до 85
7	Максимальная температура теплоносителя, °C	100
8	Максимальное давление теплоносителя, бар	10
9	Максимальный перепад давления на клапане, бар	1,0
10	Присоединительная резьба накидной гайки	M30x1,5
11	Зона пропорциональности, °C	2
12	Воздействие температуры теплоносителя, °C	0,9
13	Влияние перепада давления, бар	0,2
14	Номинально допустимый перепад давления, бар	0,25
15	Время срабатывания, мин	20
16	Средний срок службы, лет	16

3. Конструкция и материалы

№	Наименование элемента	Материал	Марка материала согласно норм
1	Корпус	Пластик (ABS)	ABS, сталь никелированная
2	Пружина	Сталь нержавеющей	AISI304
3	Сильфон	Сталь нержавеющей	AISI304
4	Толкач	Пластик (ABS)	ABS
5	Шток толкача	Пластик (ABS)	ABS
6	Гайка накидная	Латунь никелированная	CW614N

4. Номенклатура и габаритные размеры

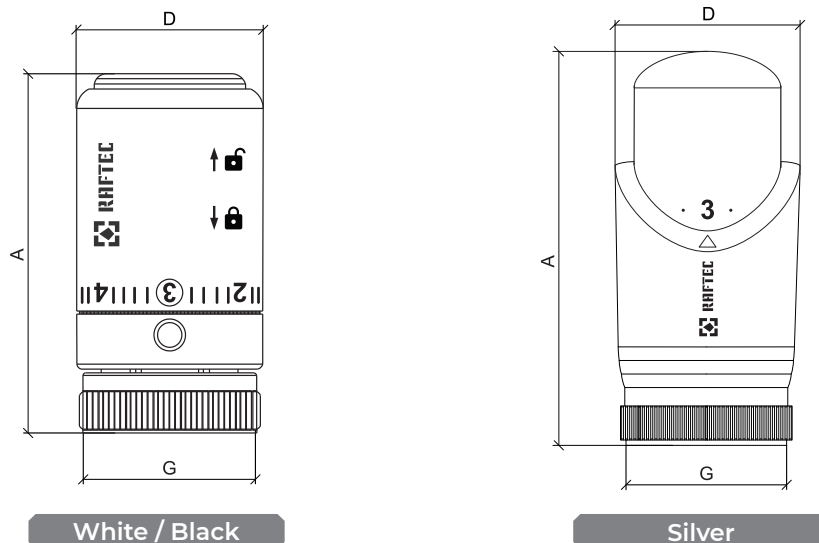

Термостатическая головка						
Размер	Артикул	Цвет	G	A, мм.	D, мм.	Вес, гр.
30x1,5	TB3015	черный	M30x1,5	67-73	35	105
30x1,5	TW3015	белый				
30x1,5	TBW3015	серебро	M30x1,5	80-85	40	128

5. Значение шкалы регулировки температуры

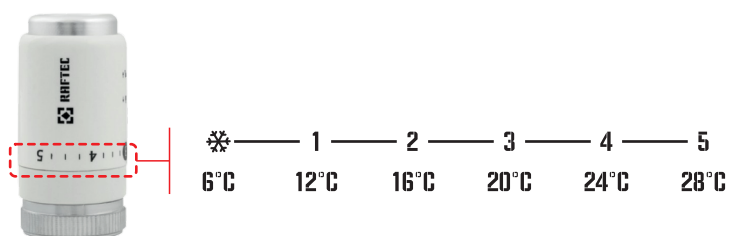

Технические характеристики:

*= 6°C – режим антизамерзания;

1=12°C – лестницы, вестибюли;

2 = 16 °C – спальня;

3=20 °C – жилые комнаты, кухни, коридоры;

4=24 °C – ванная комната;

5=28 °C – помещение бассейнов.

Термостатическая головка имеет защитную функцию от замерзания. Когда температура окружающей среды опускается до 0°C, сверните ручку клапана до отметки «*».

Режим защиты от замерзания предотвращает образование льда в системе отопления.

6. Указания по монтажу

1. Термостатическая головка должна использоваться вместе с термостатическими клапанами 30x1.5.
2. Установка термостатической головки на клапан производится в следующем порядке:
 - выставить на термостатической головке значение настройки «5» (шток убран);
 - надеть термостатическую головку на клапан и зафиксировать ее накидной гайкой головки, завернув вручную до упора. Применение для заворачивания накидной гайки каких-либо ключей не допускается;
 - повернуть головку в положение, удобное для ручной регулировки;
 - установить на термоголовке позицию шкалы, соответствующей выбранному температурному режиму в помещении (рекомендуется «3»).
3. При установке термоголовки следует соблюдать следующие правила:
 - нельзя устанавливать термоголовку в зоне прямого воздействия конвективных тепловых потоков радиатора или подводящего трубопровода;
 - корректная работа термоголовки невозможна при закрытии ее экраном или шторой;
 - термоголовка не должна попадать в зону воздействия прямых солнечных лучей.
4. Модели ТВ3015 и ТW3015 термоголовки имеют защиту от детей. Для разблокировки замка в положение «открыто» необходимо сдвинуть корпус термоголовки в соответствии с направлением, указанным на пиктограмме, нанесенной на корпусе (рис. 1). После настройки нужной температуры путем поворота корпуса на указанное деление переместите специальный замок в положение «закрыто», сдвинув корпус в соответствии с значком на корпусе (рис.2) – в этом случае ребенок, играя, не сможет изменить настройки температуры.



Рисунок 1



Рисунок 2

7. Возможные неисправности и способы их устранения

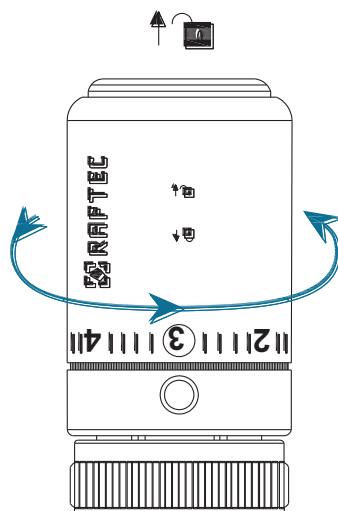
Неисправность	Причина	Действия
Отсутствие функции регулирования температуры.	Давление в подающем трубопроводе недостаточно для работы клапана.	Настройка системы отопления.
	На термоголовку влияют посторонние источники тепла или холода.	Разместить термоголовку в месте, где исключается влияние посторонних источников
	Утечка расширяющегося компонента из сильфонной емкости.	Замените термоголовку.

7. Условия хранения и транспортировки

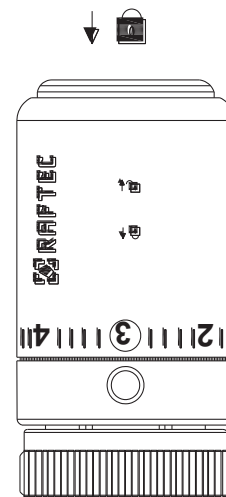
1. Фитинг должны храниться в упаковке предприятия - изготовителя по условиям хранения 3 по ГОСТ 15150-69.
2. Транспортировка кранов должно выполняться в соответствии с требованиями 5 по ГОСТ 15150-69. .

8. Утилизация

1. Утилизация изделия (переплавка, захоронение, перепродажа) в порядке, установленном Законом Украины от 1992 № 50, ст. 678, (в редакции N 2556 - III (2556-14) от 21.06.2001, N 48, ст..252 "Об охране атмосферного воздуха" (с изменениями от 14 07. 2016), от 1998 № 36-37, 242 "Об отходах" (с изменениями от 09.04.2015), от 1991 № 41, ст.546 "Об охране окружающей среды" (с изменениями от 04.10.2016), а также другими нормами, актами, правилам, распоряжению и т.д.

9. Гарантийные обязательства

1. Изготовитель гарантирует соответствие изделий требованиям безопасности, при условии соблюдения потребителем правил использования, транспортировки, хранения, монтажа и эксплуатации.
2. Гарантия распространяется на все дефекты, возникшие по вине завода производителя
3. Гарантия не распространяется на дефекты, возникшие в случаях:
 - нарушение паспортных режимов транспортировки, хранения, монтажа, эксплуатации и обслуживания изделия;
 - неправильной транспортировки и погрузочно-разгрузочных работ;
 - наличия следов воздействия веществ, агрессивных к материалам изделия;
 - наличие повреждений, вызванных пожаром, стихией, форс-мажорными обстоятельствами;
 - наличие повреждений, вызванных неверными действиями потребителя;
 - наличия следов постороннего вмешательства в конструкцию изделия.
4. Производитель оставляет за собой право вносить в конструкцию изделия изменения, не влияющие на заявленные технические характеристики.

10. Условия гарантийного обслуживания

1. Претензии к качеству товара могут быть предъявлены в течении гарантийного срока
2. Неисправные изделия в течение гарантийного срока ремонтируются или обмениваются на новые бесплатно. Решение о замене или ремонт изделия принимает сервисный центр. Замененное изделие или его часть, полученные в результате ремонта, переходят в собственность сервисного центра.
3. Расходы, связанные с демонтажем, монтажом и транспортировкой неисправного изделия в период гарантийного срока Покупателю не возмещаются.
4. В случаях необоснованности претензии, затраты на диагностику и экспертизу оплачиваются Покупателем.
5. Изделия принимают на гарантийный ремонт (а также при возврате) полностью укомплектованными.

ГАРАНТИЙНЫЙ ТАЛОН № _____

Наименование товара _____

Марка, артикул, типоразмер _____

количество _____

Название и адрес торгующей организации _____

Дата продажи _____ Подпись продавца _____

Штамп или печать

Торгующей организации

С условиями

СОГЛАСЕН:

Покупатель _____

(подпись)

Гарантийный срок - семь лет (восемьдесят четыре месяца) с даты продажи конечному потребителю.

При предъявлении претензий к качеству товара покупатель предоставляет следующие документы:

1. Заявление в произвольной форме, в котором указывается:
 - название организации, ФИО покупателя, фактический адрес и контактный телефон;
 - название и адрес организации, совершавшей монтаж;
 - основные параметры системы, в которой использовалось изделие;
 - краткое описание дефекта;
2. Документ, доказывающий покупку изделия;
3. Акт гидравлического испытания системы, в которой монтировался изделие;
4. Заполненный гарантийный талон который оформляется на сайте производителя «**raftec.eu**».

Отметка возврата или обмена товара: _____

Дата _____ г. Подпись: _____



RAFTEC
the main element of your system



raftec.eu