





ТЕХНИЧЕСКИЙ ПАСПОРТ ИЗДЕЛИЯ

Клапан сброса давления

1. Назначение и область применения

Клапан сброса давления или предохранительный клапан — трубопроводная арматура, предназначенная для защиты от механического разрушения оборудования и трубопроводов избыточным давлением путем автоматического выпуска избытка жидкой, паро- и газообразной среды из систем и сосудов с давлением сверх установленного. Клапан также должен обеспечивать прекращение сброса среды при восстановлении рабочего давления.

В качестве рабочей среды может использоваться вода, воздух, этиленгликоль, пропиленгликоль, природный газ, сжатый углекислый газ и другие жидкие и газообразные среды, нейтральные по отношению к материалам клапана. Рукоятки клапанов имеют следующие цвета в зависимости от заводской настройки давления открытия:

-  желтый - 2 бара;
-  красный - 3 бара;
-  синий - 6 бар.

2. Технические характеристики

№	Характеристика	Ед-ца	Обозначение					
			2 бара		3 бара		6 бар	
1	Артикул		RPR012-F	RPR012-M	RPR013-F	RPR013-M	RPR016-F	RPR016-M
2	Максимальная мощность охранной системы	кВт	43,7		43,7		43,7	
3	Максимальная температура рабочей среды	°С	115		115		115	
4	Номинальный диаметр	дюймы	1/2" F		1/2" F		1/2" F	
5	Резьба подключения		ВВ	ВН	ВВ	ВН	ВВ	ВН
6	Диаметр седла клапана	мм	13,4		13,4		13,4	
7	Площадь седла клапана (нетто)	см ²	1,41		1,41		1,41	
8	Расчетная высота подъема золотника	мм	0,7		0,7		0,7	
9	Расчетная площадь сечения текущей части	см ²	0,29		0,29		0,29	
10	Давление полного открытия	бар	1,65		3,3		6,6	
11	Допустимое давление за клапаном	бар	0,15		0,3		0,6	
12	Давление закрытия	бар	1,35		2,7		5,4	
13	Температура окружающей среды	°С	-20 -+60		-20 -+60		-20 -+60	
14	Номинальная производительность по пару	кг/час	5,35		8,25		14,2	
15	Номинальная производительность воздуха	м ³ /час	2,72		2,68		2,63	
16	Номинальная производительность по воде	л/час	231		325		455	
17	Средний полный срок службы	лет	15		15		15	

3. Конструкция и материалы

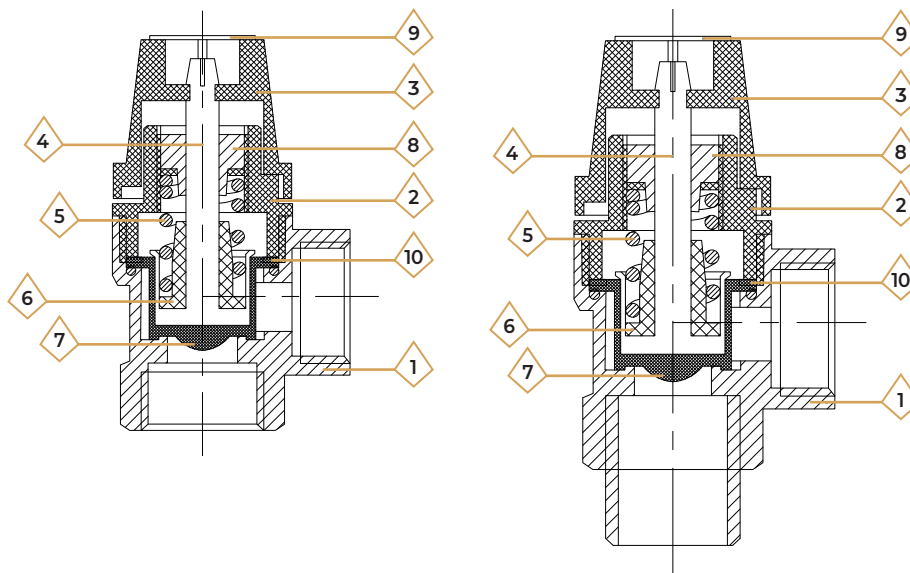

№	Наименование	Материал	Маркировка материала по стандартам
1	Корпус	Латунь горячего прессования	CW617N
2	Крышка корпуса	ABS пластик	ABS
3	Ручка	ABS пластик	ABS
4	Шток	ABS пластик	ABS
5	Пружина	Нержавеющая сталь	AISI316
6	Опора пружины	ABS пластик	ABS
7	Диафрагма	ABS пластик	ABS
8	Втулка	Латунь горячего прессования	CW617N
9	Табличка	Алюминий	Al
10	Прижимное кольцо	Этилен-пропилен-диеновый мономер	EPDM

4. Номенклатура и габаритные размеры

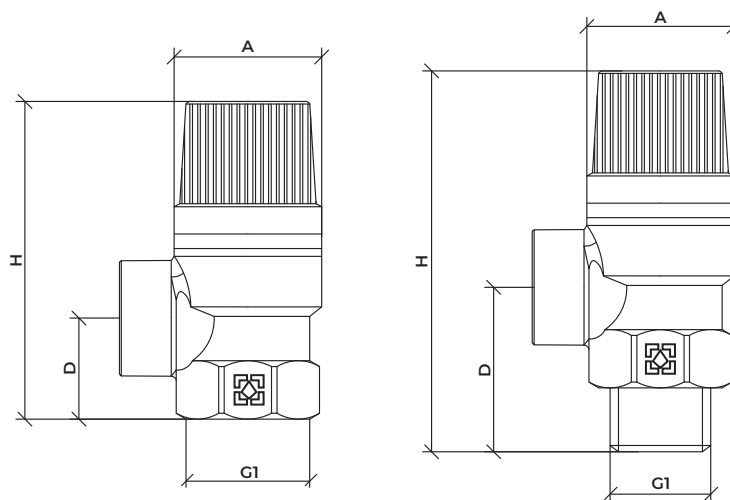

№	Артикул	Размер	A, мм	H, мм	D, мм	G1	Вес, гр.
1	RPR012-M	1/2"	30.5	69.5	24.5	1/2"	110
2	RPR013-M						
3	RPR016-M						
4	RPR012-F	1/2"	30.5	65.5	20.5	1/2"	110
5	RPR013-F						
6	RPR016-F						

5. Руководство и инструкции по установке

1. Клапан должен быть установлен пластиковой ручкой вверх. В этом случае под катушкой образуется воздушная прослойка, увеличивающая срок службы обоймы катушки.
2. При подключении выхода клапана к дренажной (сбросной) трубе соединение должно быть выполнено с разрывом напорной линии (через воронку и гидрозатвор). Такое подключение гарантирует защиту системы даже при перекрытии дренажной трубы, обеспечивает контроль за работой клапана и защищает помещение от запахов из дренажной трубы;
3. Клапаны должны работать при давлении и температуре, указанных в таблице технических свойств.
4. Проверка свойств стальных изделий не реже одного раза в 6 месяцев. Это необходимо для того, чтоб обои не прилипли. Чтобы открыть вручную, поверните ручку на ½ оборота по часовой стрелке до щелчка.
5. Самостоятельный демонтаж вентиля запрещен.

6. Гарантийные обязательства

1. Производитель гарантирует соответствие изделий требованиям безопасности при условии соблюдения потребителем правил использования, транспортировки, хранения, монтажа и эксплуатации.
2. Гарантия распространяется на все дефекты, возникшие по вине завода изготовителя.
3. Гарантия не распространяется на дефекты, возникшие в случаях:
 - нарушение паспортных режимов транспортировки, хранения, монтажа, эксплуатации и обслуживания изделия;
 - неправильной транспортировки и погрузочно-разгрузочных работ;
 - наличия следов воздействия веществ, агрессивных к материалам изделия;
 - наличие повреждений, вызванных пожаром, стихией, форс-мажорными обстоятельствами;
 - наличие повреждений, вызванных неправильными действиями потребителя;
 - наличия следов постороннего вмешательства в конструкцию изделия.
4. Производитель оставляет за собой право вносить в конструкцию изделия изменения, не влияющие на заявленные технические характеристики.

7. Условия гарантийного обслуживания

1. Претензии к качеству товара могут быть предъявлены в течение гарантийного срока.
 2. Неисправные изделия в течение гарантийного срока ремонтируются или обмениваются на новые бесплатно. Решение о замене или ремонте изделия принимает сервисный центр. Замененное изделие или его часть, получаемые в результате ремонта, переходят в собственность сервисного центра.
 3. Расходы, связанные с демонтажем, монтажом и транспортировкой неисправного изделия в период гарантийного срока Покупателю не возмещаются.
 4. В случаях необоснованности претензии расходы на диагностику и экспертизу оплачиваются Покупателем.
 5. Изделия принимают на гарантийный ремонт (а также при возврате) полностью укомплектованными.
-

ГАРАНТИЙНЫЙ ТАЛОН № _____

Наименование товара _____
Марка, артикул, типоразмер _____
Количество _____
Название и адрес торгующей организации _____
Дата продажи _____ Подпись продавца _____

Штамп или печать
Торговой организации

С условиями СОГЛАСЕН:
ПОКУПАТЕЛЬ _____
(подпись)

Гарантийный срок – семь лет (восемьдесят четыре месяца) с даты продажи конечному потребителю.

При предъявлении претензий к качеству товара покупатель предоставляет следующие документы:

1. Заявление в произвольной форме, в которой указывается:
 - название организации, ФИО покупателя, фактический адрес и контактный телефон;
 - название и адрес организации, осуществлявшей монтаж;
 - основные параметры системы;
 - краткое описание дефекта;
2. Документ, доказывающий покупку изделия;
3. Акт гидравлического испытания системы, в которой монтировалось изделие;
4. Заполненный гарантийный талон, который оформляется на сайте производителя **«raftec.eu»**.

Отметка возврата или обмена товара: _____

Дата _____ г. Подпись: _____
