TECHNICKÝ PAS PRODUKTU

Spodní připojovací jednotka radiátoru – Přímá

1. Účel a rozsah

Ventily jsou určeny pro spodní připojení topných těles ve vodních topných systémech ke stávajícím ocelovým, měděným, polypropylenovým, plastovým a metaloplastovým potrubím. Dvojitý uzávěr spodního připojení radiátoru se používá při pevné mezosové vzdálenosti mezi spojovacími trubkami o délce 50 mm. Ventily jsou vybaveny vestavěnými kulovými kohouty, pomocí kterých lze topné těleso zcela odpojit od systému. Připojení k topným tělesům se provádí prostřednictvím samoutěsnících závitových přechodek 3/4 ZR x 1/2 ZR, které jsou součástí dodávky ventilů. Ovládání kulových kohoutů se provádí pomocí šestihranu.

2. Specifikace

N ^o	Charakteristický	Význam
1	Nominální průměr, palce	1/2" x 3/4"
2	Průměrná celková doba služby, let	30
3	Pracovní tlak, MPa	1,0
4	Zkušební tlak, MPa	1,5
5	Teplota pracovního média, °C	130
6	Povolená teplota okolního prostředí pro ventil, °C	Od +1 do +70
7	Povolená vlhkost okolí ventilu, %	80
8	Průtok uzavřeným ventilem při rozdílu tlaků 1 kPa, cm ³ /min	0
9	Umělá průtoková kapacita (Kv), m ³ /h	2,5
10	Povolený ohybový moment při montáži matic s objímkou, Nm	Nevíce než 25

3. Konstrukce a materiály

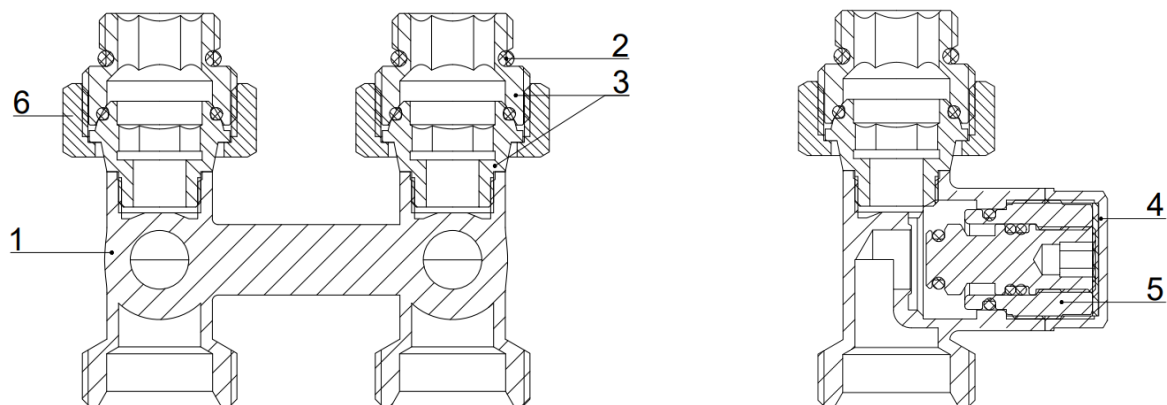

N ^o	Název prvku	Materiál	Značka materiálu dle norem
1	Těleso	Za tepla lisovaná mosaz, niklovaná	HPb59-3 - UNI EN 12164
2	Těsnící kroužek	Monomer ethylen-propylen-dien	EPDM
3	Bradavka 3/4x1/2	Za tepla lisovaná mosaz, niklovaná	HPb59-3 - UNI EN 12164
4	Klapkový kryt	Za tepla lisovaná mosaz, niklovaná	HPb59-3 - UNI EN 12164
5	Ventilový uzávěr	Za tepla lisovaná mosaz, niklovaná	HPb59-3 - UNI EN 12164
6	Matice s objímkou	Za tepla lisovaná mosaz, niklovaná	HPb59-3 - UNI EN 12164

Specifikace EPDM

N ^o	Vlastnosti	Význam	Jednotka změna	Standard
1	Tvrdost	85	Sh A	DIN 53505
2	Hustota	1,22	g/cm ³	DIN 53479; DIN EN ISO 1183-1
3	Kompresní nastavení 23°C / 72 h	11,3	%	DIN 53517; DIN ISO 815-1
4	Kompresní nastavení 70°C / 24 h	16,1	%	DIN 53517; DIN ISO 815-1
5	Kompresní nastavení 100 °C / 24 h	13,2	%	DIN 53517; DIN ISO 815-1
6	100% modul	9,7	MPa	DIN 53504
7	Odrasová odolnost	36	%	DIN 53504
8	Pevnost v tahu	14,4	MPa	DIN 53504
9	Tažnost při přetržení	137	%	DIN 53504
10	Pevnost v roztržení	5 N/mm	N/mm	DIN 53515; DIN ISO 34-1 A
11	Otěr	120	mm ³	DIN 53516
12	Min. pracovní teplota	-50	°C	
13	Max. pracovní teplota	+170	°C	

4. Názvosloví a celkové rozměry

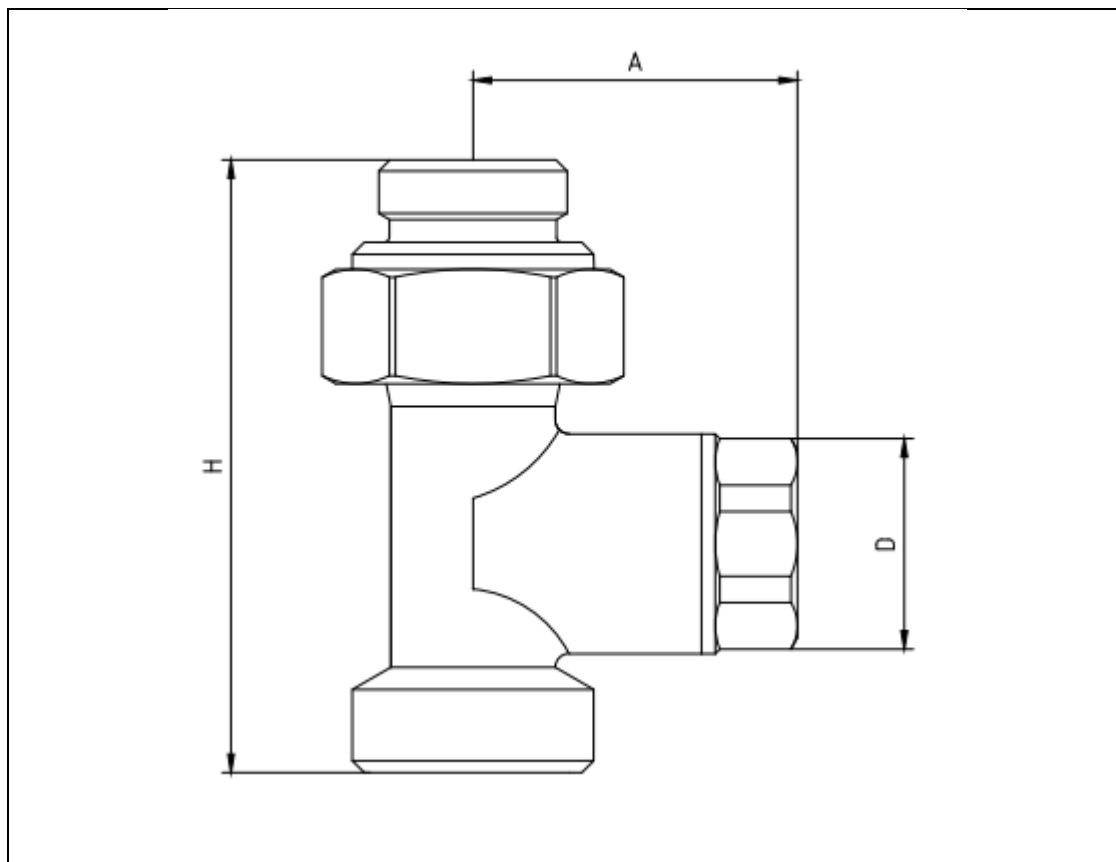

Spodní přípojovací jednotka radiátoru – Přímá

Velikost	Artikul	A, mm.	H, mm.	D, mm.	Hmotnost, g.
1/2" x 3/4" („Eurokonus“)	HRKS11	35,5	67	23	457

5. Návod k instalaci a pokyny (ve výstavbě)

1. Ventil musí být namontován tak, aby se na něj nepřenášely podélné a příčné síly síly a momenty z potrubí.
2. Při instalaci ventilu není dovoleno používat pákové klíče.
3. Pro připojení k topné síti se doporučuje použít armatury s přechodkou na "Eurocone".
4. Připojení k radiátoru lze provést pomocí samotěsnících závitů adaptéry (součástí dodávky ventilu). Adaptéry se montují pomocí šestihranný klíč.
5. Ventil by měl být připojen k potrubí v souladu se směrem proudění pracovního prostředí uvedeného v pasportu topného zařízení.

6. Záruka

1. Výrobce zaručuje shodu výrobků s bezpečnostními požadavky za předpokladu, že spotřebitel dodržuje pravidla používání, přepravy, skladování, instalace a provozu.
2. Záruka se vztahuje na všechny vady způsobené vinou výrobce.
3. Záruka se nevztahuje na vady vzniklé v následujících případech:

- porušení pasových režimů přepravy, skladování, instalace, provozu a údržby produktu;
 - nesprávná přeprava a nakládka a vykládka;
 - přítomnost stop expozice látkám agresivním vůči materiálům výrobku;
 - škody způsobené požárem, živelnými pohromami, vyšší mocí;
 - přítomnost škody způsobené nesprávným jednáním spotřebitele;
 - přítomnost stop vnějšího rušení v designu produktu.
4. Výrobce si vyhrazuje právo provádět změny v konstrukci výrobku, které nemají vliv na deklarované technické vlastnosti.

7. Podmínky záručního servisu

1. Reklamací kvality zboží lze uplatnit v záruční době.
2. Vadné výrobky jsou během záruční doby bezplatně opraveny nebo vyměněny za nové. Rozhodnutí o výměně nebo opravě produktu provádí servisní středisko. Vyměněný výrobek nebo jeho část, získaný v důsledku opravy, se stává majetkem servisního střediska.
3. Náklady spojené s demontáží, instalací a přepravou vadného výrobku během záruční doby se kupujícímu nehradí.
4. V případě neopodstatněnosti reklamace hradí náklady na diagnostiku a vyšetření kupující.
5. Výrobky jsou přijímány k záruční opravě (stejně jako při vrácení) plně vybavené.

ZÁRUČNÍ LIST № _____

jméno výrobku _____
Značka, článek, velikost _____
Množství _____
Název a adresa obchodní organizace _____
Datum prodeje _____ Podpis prodávajícího _____

Přeced'te nebo utěsněte
Obchodní organizace

SOUHLASÍM s obchodními podmínkami:
KUPUJÍCÍ _____

(підпис)

Záruční doba je sedm let (osmdesát čtyři měsíců) od data prodeje konečnému uživateli.
Při reklamaci jakosti zboží kupující předkládá následující doklady: 1. Přihláška v jakékoli formě, která uvádí:

- název organizace, celé jméno kupujícího, skutečná adresa a kontaktní telefonní číslo;
- název a adresa organizace, která provedla instalaci;
- hlavní parametry systému, ve kterém byl produkt použit;
- stručný popis závady;

2. Doklad prokazující nákup produktu; 3. Protokol o hydraulické zkoušce systému, ve kterém byl výrobek namontován;

4. Vyplněný záruční list, který je vystaven na webových stránkách výrobce «raftec.eu».

Návratová nebo výměnná značka: _____

Rande _____ r. Podpis: _____